



Dane techniczne grzałek opaskowych DH

Typ grzałki	DH 200	DH 400	DH 600
			
Materiał wykonania	Mosiądz	Stal nierdzewna	Stal nierdzewna
Materiał izolacyjny	Mikanit		Tlenek Magnezu MgO
Maksymalna temp. pracy °C	300	350	600
Obciążenie W/cm ²	Max. 6		Max 12
Wytrzymałość na napięcie V-AC	1500		
Oporność MOhm	1 przy 500 V-DC		
Przyłącze	Stabilne przyłącze ze stali nierdzewnej		
Typ przewodu	3 x 0,75mm ² żyły niklowe w izolacji z włókna szklanego w oplocie stalowym. Wytrzymałość do temperatury 280°C		
Klasa odporności	IP40		
Śruby zaciskowe	M5x20 z nakrętka zabezpieczającą		M5x30 z bolcami
Norma	CE		

Wymiary opasek

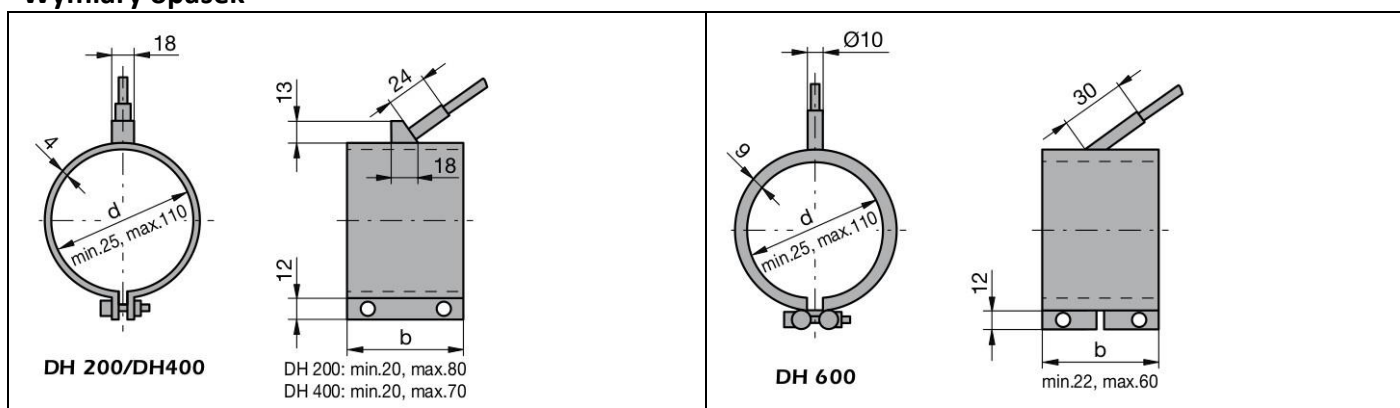

Typy wyprowadzeń przewodu

